



F 48

Especificaciones técnicas

› **Estructura**

- Columnas en aluminio de extrusión.
- Pie y soporte mesa en aluminio de inyección.

› **Pintura**

- Pintura de poliéster en polvo electroestático.
- Espesor de pintura: 70-80 micras.
- Adherencia por retícula según UNE-EN ISO 2409 : 100%.

› **Componentes de madera**

- Madera contrachapada de haya prensada.

› **Barniz**

- Material: Barniz poliuretánico bicomponente (Base agua o solvente).

› **Aluminio**

· **Inyección:**

- Aleación de aluminio de inyección.
- Resistencia a tracción (Rm)=240 Mpa.
- Alargamiento a rotura <1%.

· **Extrusión:**

- Aleación 6063 o 6005.
- Resistencia a Tracción= 185 MPa (con tratamiento T6).
- Alargamiento a rotura= 7% (con tratamiento T6).

Dimensiones generales

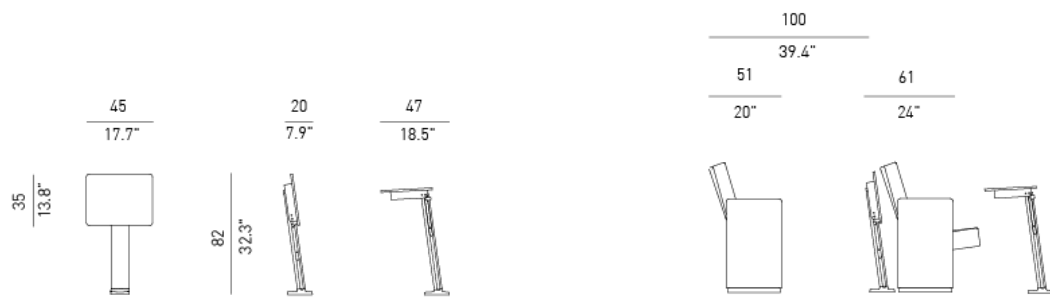

F 48

Mod. Flex 6076 + F 48

No obstante, al objeto de facilitar al cliente las últimas novedades, FIGUERAS se reserva la facultad de introducir las modificaciones y variaciones que estime más adecuadas y convenientes para comercializar sus productos.

Descripción general

- Mesa de trabajo plegable de uso individual, fija al suelo y totalmente independiente de la plaza de asiento
- Es ideal para instalaciones de salas de reuniones, centros de congresos y seminarios. Puede colocarse en nuevas instalaciones y en instalaciones ya existentes.
- La mesa está formada por un sobre de mesa de contrachapado de madera de haya de 13 mm. de espesor y 450 x 350 mm. de superficie, acabado en ambas caras con barniz de poliuretano bicapa incoloro. Este sobre se fija a una columna de soporte única, de perfil de aluminio extrusionado, con acabado metalizado. La columna incorpora dos guías de desplazamiento lineal a bolas. La simplicidad y robustez del diseño permiten que este producto requiera un mínimo mantenimiento.
- La apertura de la mesa se realiza mediante un simple e intuitivo movimiento de desplazamiento vertical y giro. De esta manera, el usuario dispone ante él de una amplia superficie de trabajo.
- Un mecanismo interior –Controlled Soft Rise Technology– controla el retorno de la mesa con una caída amortiguadora.
- El conjunto es independiente de cualquier plaza de asiento, con lo cual puede adaptarse a cualquier configuración de sala y se encuentra siempre alineado respecto del usuario. Además, esta independencia de la butaca, hace que su estabilidad sea total y no reciba jamás el movimiento y la vibración provocados por la ocupación de la butaca anterior.
- La fijación al suelo se realiza mediante un pie incorporado a la parte inferior de la columna realizado en aluminio inyectado y acabado metalizado. El anclaje al suelo se realiza por tres puntos, con lo cual se consigue estabilidad y rigidez.



- Opcionalmente, la columna puede incorporar, perfectamente integrada en la misma, un sistema de toma eléctrica a 220 V, conexión telefónica e Internet. También puede incorporar un cajetín preparado para alojar en su interior mecanismos electrónicos de conferencia: micrófono, sistema de votación, traducción, etc. Este cajetín, realizado también en aluminio extrusionado, se adapta perfectamente a la columna de soporte y no interfiere en absoluto en el mecanismo de plegado y desplegado.



- El conjunto de mesa y columna en posición plegada requiere para su instalación únicamente un incremento de unos 100 mm. de espacio entre filas (en ausencia de gradas y variable según el modelo de butaca). Este incremento es de unos 150 mm. en caso de montarse el cajetín de conferencia.
- La columna está preparada para recibir en su interior el cableado necesario para todos los elementos electrónicos.
- Opcionalmente, la mesa F48 puede montarse sobre una canal en el pavimento (en superficie o empotrada) que permite cablear la fila entera sin necesidad de realizar canales en obra. Este tipo de montaje posibilita una alineación perfecta de las mesas y la posibilidad de montarlas y desmontarlas fácilmente.

Materials y acabados

Características de las partes metálicas

- El acero Cumple con las normas europeas siguientes:
 - Tubo hasta 2mm de espesor: Denominación de la aleación según norma UNE-EN 10305 parte 3: E-220.
 - Tubo de más de 2 mm de espesor: Denominación de la aleación S275JR.
 - Chapa: denominación de la aleación según norma EN 10111: DD12.

Protección y pintura de las partes metálicas

· Antes del recubrimiento con pintura en polvo, las partes de metal se tratan con un proceso de limpieza en tres etapas no ácidas para lograr una adhesión superior del acabado. El acabado de la capa de polvo termoendurecible de poliéster debe aplicarse por medios electrostáticos con un espesor mínimo 70-80 micras.

- Después del recubrimiento, las partes deben curarse a horno para crear un acabado duradero que cumpla con los siguientes requisitos:
 - Composición: Poliéster polvo apto para exterior.
 - Adherencia Cross Cut Test según UNE-EN ISO 2409 clasificación GT 0-1.
 - Resistencia a rallado según ISO 15184:98 Nivel HB-H.
 - Espesor total: 70-80 Micras.
 - Resistencia a la oxidación (NSS), según ISO 9220: 200 h.
 - Resistencia al MEK 50 dobles frotos sin decapado de pintura.

Características de las partes de aluminio

- Pie y soporte mesa en aluminio de inyección:
 - Aleación de aluminio de inyección.
 - Resistencia a tracción (Rm)=240 Mpa.
 - Alargamiento a rotura <1%.
- Columnas de aluminio en extrucción:
 - Aleación 6063 o 6005.
 - Resistencia a Tracción= 185 MPa (con tratamiento T6).
 - Alargamiento a rotura= 7% (con tratamiento T6).

Características de las partes plásticas

- Piezas de inyección a alta presión de Polipropileno copolimero de alto impacto. Plástico coloreado pigmentado de alta durabilidad y con superficie de cara vista texturizada.

Acabados para partes de madera

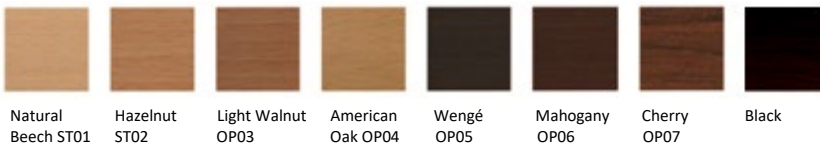

Pigmentos para partes metálicas

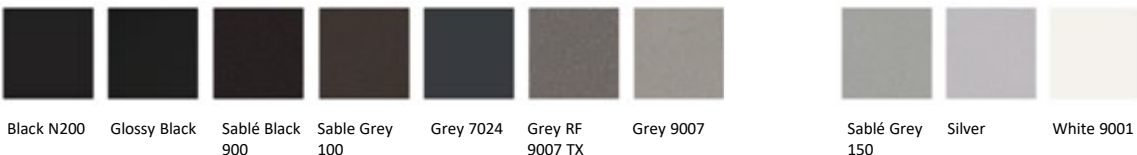

No obstante, al objeto de facilitar al cliente las últimas novedades, FIGUERAS se reserva la facultad de introducir las modificaciones y variaciones que estime más adecuadas y convenientes para comercializar sus productos.