



Minispace 5071

Especificaciones técnicas

› Estructura

- De tubo y chapa de acero, soldaduras al arco con hilo continuo.

› Espuma de poliuretano

- Densidad del asiento: 40 Kg/m³.
- Densidad del respaldo: 35-39 Kg/m³.

› Pintura

- Pintura de poliéster en polvo electroestático.
- Espesor de pintura: 70-80 micras.
- Adherencia por retícula según UNE-EN ISO 2409 : 100%.

› Tapicería

- Normas de reacción al fuego:
 - España: UNE-EN 1021 Partes 1 y 2.
 - Francia: NF D 60-013.
 - Italia: UNI 9175 Clase 1.IM.
 - Alemania: DIN 66084.
 - USA: CAL TB 117.

› Componentes de madera

- Madera contrachapada de haya prensada.

› Barniz

- Material: Barniz poliuretánico bicomponente (Base agua o solvente).

› Aluminio

- Aleación de aluminio de inyección.
- Resistencia a tracción (Rm)=240 Mpa.
- Alargamiento a rotura <1%.

› Resistencia al fuego

- BS 5852. Clause 12. Fuentes de ignición 0, 1 y 5. (con tejido homologado).
- USA: CAL T.B. 133 (con tejido homologado).

› Clasificación de la resistencia y durabilidad

- UNE-EN 12727 Nivel 4 (Uso severo).

Dimensiones generales

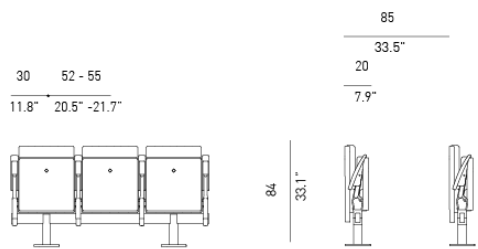

Minispace 5071

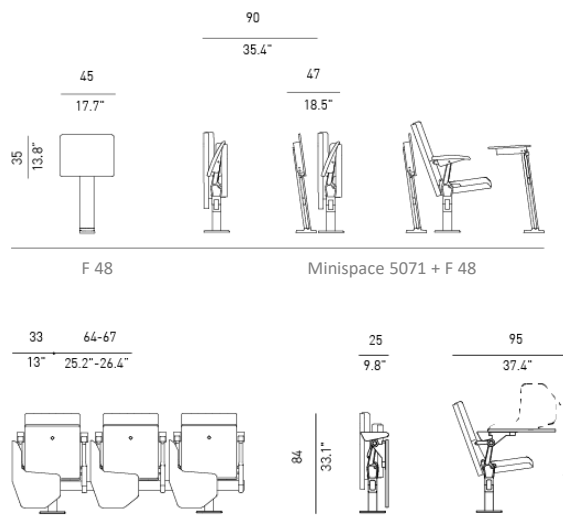

Minispace 5071PL

Descripción general

Butaca para la optimización del espacio. Madera natural y tapicería. Excelente comportamiento acústico. Plegada ocupa sólo 20 cm.



Butaca plegable dispuesta sobre barra.

Al girar el asiento, el respaldo se eleva e inclina y los brazos se colocan en posición horizontal, en un mismo movimiento sincronizado. La profundidad del conjunto de asiento y respaldo plegados es tan solo de 20 cm.



La mecánica de plegado se produce por gravedad sin ningún tipo de resorte. El conjunto de asiento, respaldo y brazos es soportado por unos laterales de inyección de aluminio pintado. Asiento y respaldo pivotan sobre casquillos de poliamida exentos de mantenimiento.

El retorno del asiento es automático mediante un sistema de doble rotula con muelles y sistema Controlled Soft Rise Technology que evita ruidos o golpes molestos al volver el asiento a su posición de reposo.

El asiento está formado por un bloque compacto de espuma de poliuretano de célula abierta. Totalmente tapizado y fácilmente intercambiable. Este bloque se inserta en un tablero contrachapado de haya de 13 mm de espesor, barnizado ignífugo, que actúa como protector de la parte posterior. El respaldo es de características similares.

Los brazos son de estructura metálica interior, acabados en su parte superior en madera de haya barnizada.



Los laterales que soportan asiento y respaldo se unen a una estructura de tubo de acero rectangular. El pie construido en tubo de acero y acabado en una pletina circular se fija al suelo mediante el anclaje adecuado para cada tipo de suelo.

Las estructuras se presentan en módulos de 2, 3 o 4 plazas. Se pueden formar filas curvas uniendo los módulos de forma poligonal.

Reacción al fuego: este producto cumple regulaciones internacionales.



No obstante, al objeto de facilitar al cliente las últimas novedades, FIGUERAS se reserva la facultad de introducir las modificaciones y variaciones que estime más adecuadas y convenientes para comercializar sus productos.

► Materiales y acabados

► Características de las partes metálicas

- El acero Cumple con las normas europeas siguientes:
 - Tubo hasta 2mm de espesor: Denominación de la aleación según norma UNE-EN 10305 parte 3: E-220.
 - Tubo de más de 2 mm de espesor: Denominación de la aleación S275JR.
 - Chapa: denominación de la aleación según norma EN 10111: DD12.

► Protección y pintura de las partes metálicas

- Antes del recubrimiento con pintura en polvo, las partes de metal se tratan con un proceso de limpieza en tres etapas no ácidas para lograr una adhesión superior del acabado. El acabado de la capa de polvo termoendurecible de poliéster debe aplicarse por medios electrostáticos con un espesor mínimo 70-80 micras.
- Después del recubrimiento, las partes deben curarse a horno para crear un acabado duradero que cumpla con los siguientes requisitos:
 - Composición: Poliéster polvo apto para exterior.
 - Adherencia Cross Cut Test según UNE-EN ISO 2409 clasificación GT 0-1.
 - Resistencia a rallado según ISO 15184:98 Nivel HB-H.
 - Espesor total: 70-80 Micras.
 - Resistencia a la oxidación (NSS), según ISO 9220: 200 h.
 - Resistencia al MEK 50 dobles frotos sin decapado de pintura.

► Características de los cojines de asiento y respaldo

- Los cojines de asiento y respaldo son de espuma de poliuretano de célula abierta.
- El tapizado de los cojines se realiza de forma artesanal, admitiendo todo tipo de tapicerías: tejidos, simil piel o piel natural. Dentro de la gama de productos homologados por Figueras.
- Esto permite personalizar la butaca según los requerimientos de cada proyecto.
- Opcionalmente puede incorporar una barrera antifuego entre la tapicería y la espuma de PUR.
- Cumplen con todos los requerimientos internacionales de comportamiento al fuego.
- Densidad de la espuma del asiento: 40 kg/m³
- Densidad de la espuma del respaldo: 35-39Kg/m³

► Tapicería

- Comfort* colección:

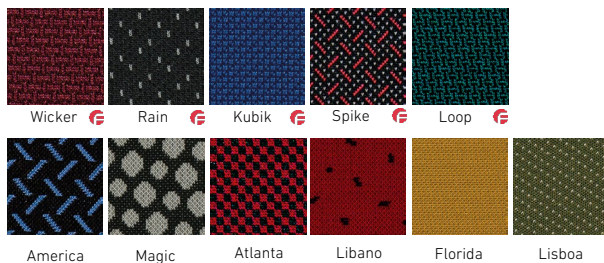

- Tech*



Valencia

- Piel*



Florencia

- Elegance* colección:



(*) Muestra de tejido / estampado por colección. Consultar colores disponibles.

Figueras Fabrics® - Diseño patentado

► Acabados para partes de madera

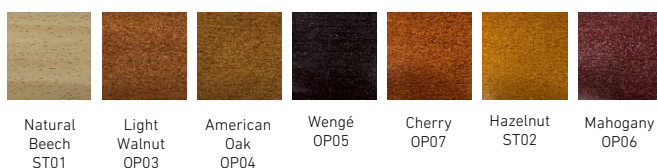

► Acabados para partes de aluminio



Sablé 900

Pregunte a nuestro equipo por otras opciones disponibles